



# DESKLIFT™ DL8 IC

## Scheda tecnica

# DESKLIFT™ DL8 IC

DESKLIFT™ DL8 IC, Integrated Control, è una colonna telescopica a 2 stadi con profilo tondo sviluppata sulla base della colonna DL8. È la scelta perfetta per realizzare tavoli da ufficio a due colonne in cui è richiesto un intervallo di regolazione massimo di 500 mm. Presenta le stesse dimensioni del profilo esterno e fori di fissaggio della colonna DL9 IC a 3 stadi, pertanto entrambe le tipologie possono essere utilizzate sia per la stessa struttura del piano sia per la stessa struttura del piede d'appoggio.

DL8 IC è disponibile nei tre colori standard nero, grigio e bianco e può essere fornita in altri colori e finiture come opzione.

Il sistema IC si compone da una colonna "master" con scheda di controllo integrata e una colonna "follower", connessa alla colonna master tramite cavo motore. L'alimentazione è un'unità esterna Switch Mode Power Supply e il sistema si completa con uno dei comandi della gamma DESKLINE®.



## Caratteristiche:

- Design compatto in cui guida e attuatore sono perfettamente integrati
- Colonna rinforzata e scatola motore ottimizzata per una maggior stabilità
- Max. spinta: 500 N per colonna
- Max. velocità: 38 mm/s
- Dimensione d'installazione standard: 645 mm
- Lunghezza corsa standard: 500 mm
- Dimensioni colonna: ø63.5 mm profilo esterno e ø57 mm profilo interno
- Dimensioni scatola motore: 177 x 97 x 46 mm
- Colore: nero RAL 9005, grigio RAL 9006 o bianco RAL 9016, Gloss 30
- Silenziosità di movimento

## Utilizzo:

- 2 sistemi in parallelo: una colonna DL8 IC Master e una colonna DL8 IC Follower, con un'unità esterna SMPS001 (230 V), SMPS002 (120 V) o SMPS006 (universale)
- Ciclo di lavoro: 10 % ≈ 2 minuti a uso continuo a pieno carico seguiti da 18 minuti di pausa
- Temperatura d'esercizio: da 10 a 40 °C
- Temperatura di trasporto e stoccaggio: da -10 a +70 °C
- Compatibile con tutti i comandi DESKLINE®
- Conformità di sistema, consultare la dichiarazione di conformità all'interno del manuale d'uso
- Solo per applicazioni in spinta



Nota: se si utilizza un pannello con display, è necessario configurare l'intensità della luce al 50% prima del suo utilizzo.

Con una dimensione d'installazione (colonna tutta chiusa) di 645 mm e una lunghezza corsa di 500 mm, è possibile ottenere un intervallo di regolazione del piano, ad esempio da 750 a 1250 mm.

## Dimensioni



Misurazioni effettuate prima della verniciatura a polvere

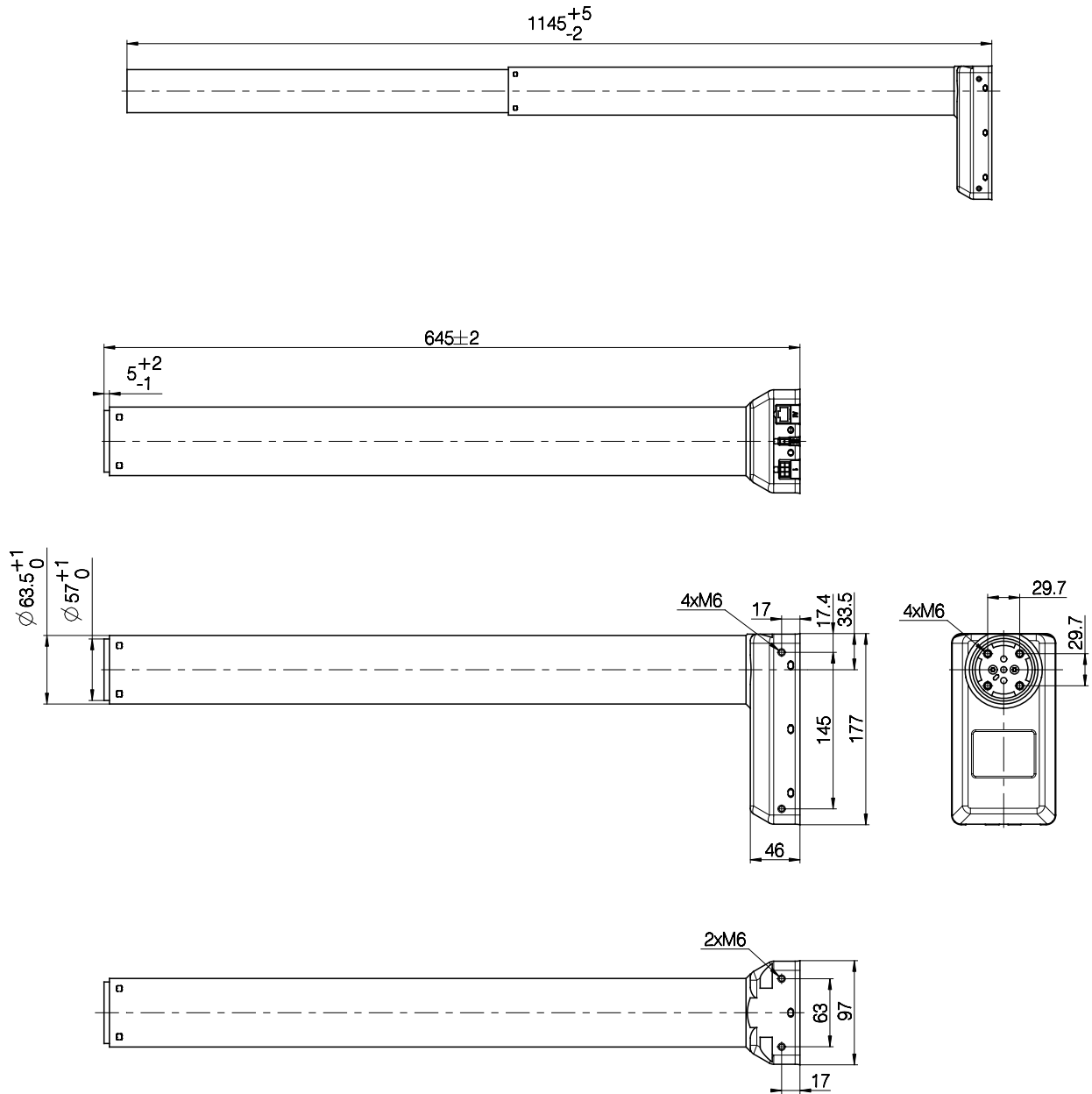

Dimensioni DL8 IC Master (mm)

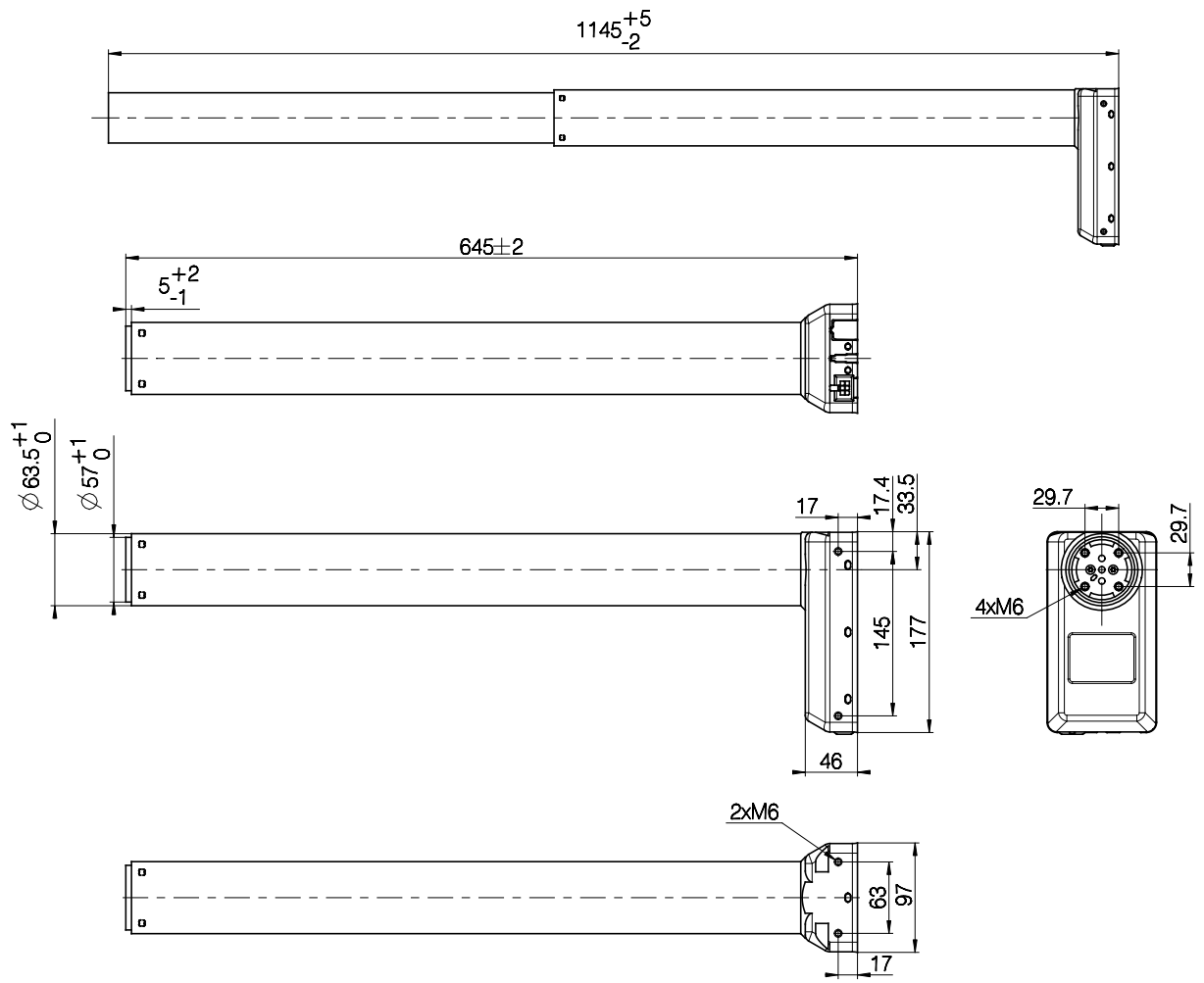

Dimensioni DL8 IC Follower (mm)

## Grafico

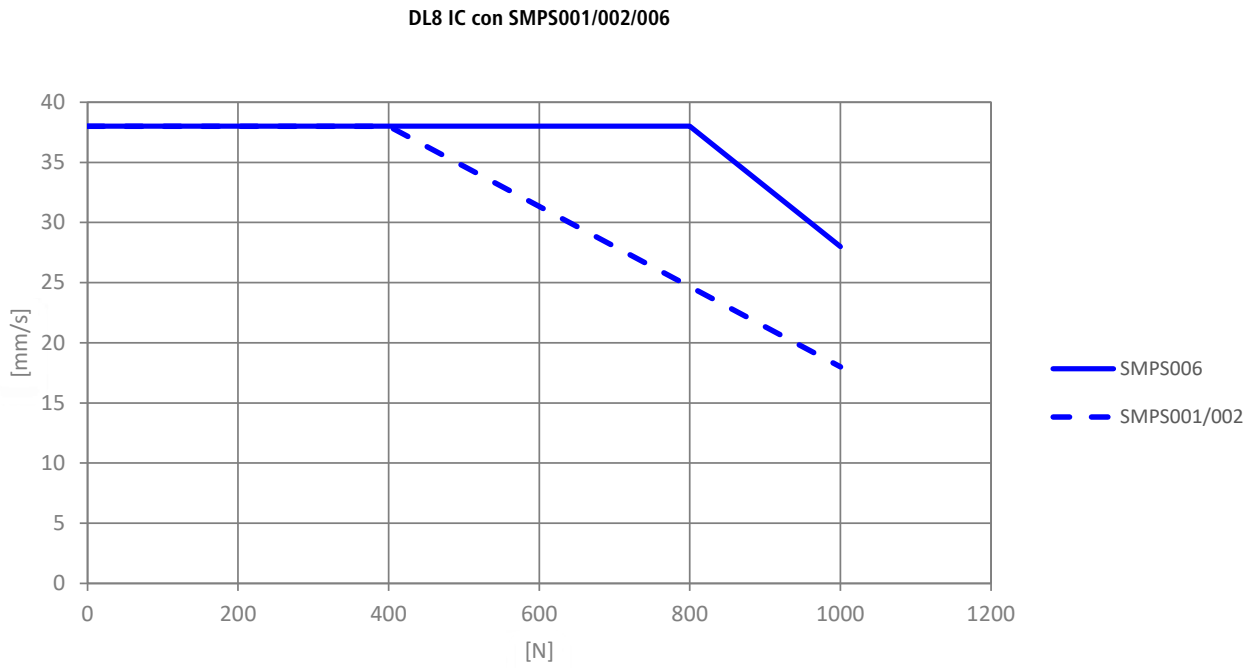

Due DL8 IC (carico uniforme) con SMPS001/002/006



Il grafico si riferisce alla velocità della colonna con carico posizionato centralmente. Con carico decentrato, l'attrito della colonna aumenta e di conseguenza la forza di sollevamento si riduce.

Esempio d'ordine:

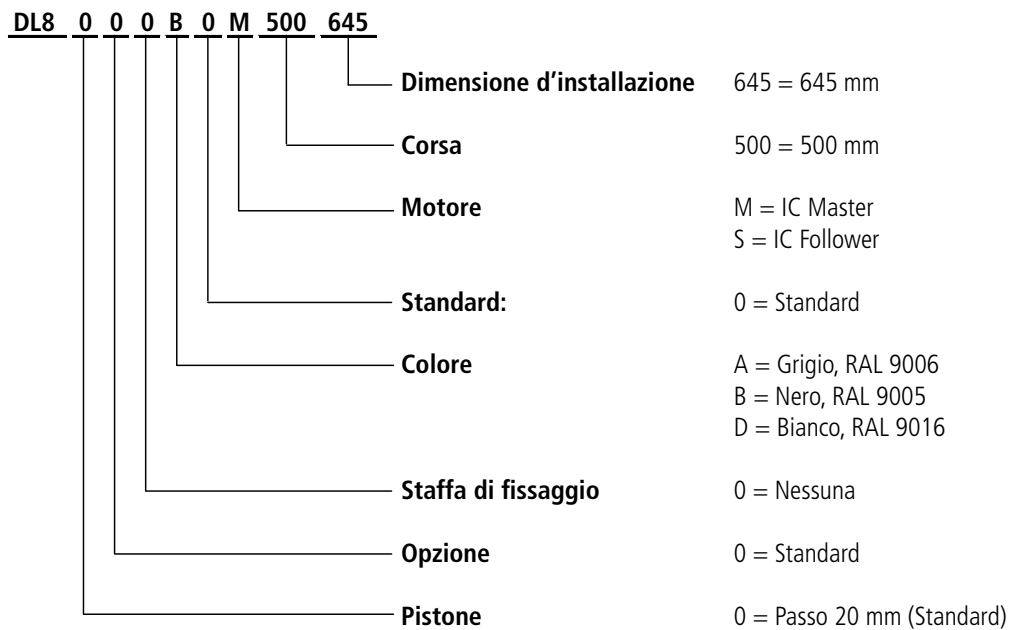

I cavi motore devono essere ordinati separatamente.

#### Cavi motore

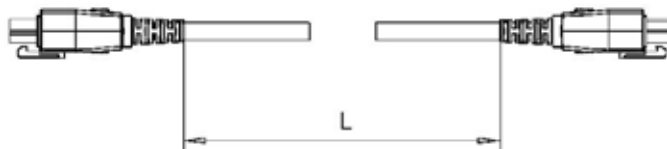

Codice articolo	Descrizione	Lunghezza	Colore
0617102-0200	Cavo motore, PVC-free	200 mm	Nero
0617102-0500	Cavo motore, PVC-free	500 mm	Nero
0617102-1000	Cavo motore, PVC-free	1000 mm	Nero
0617102-1550	Cavo motore, PVC-free	1550 mm	Nero
0617110-2000	Cavo motore, PVC-free	2000 mm	Nero
0617110-2500	Cavo motore, PVC-free	2500 mm	Nero
0617220	Cavo prolunga	2000 mm	Nero



Alla prima installazione, tutti i sistemi DESKLINE devono essere inizializzati.

Come inizializzare il sistema.

Premere il tasto di discesa fino a raggiungere la posizione di tutto chiuso.

Rilasciare il tasto e premere nuovamente il tasto di discesa (circa 3 secondi) fino a quando la colonna/e non effettua un piccolo movimento.

Il sistema è ora inizializzato correttamente e pronto all'uso.

LINAK® non si assume alcuna responsabilità per eventuali errori all'interno di cataloghi, brochure o altro materiale e si riserva il diritto di apportare modifiche senza preavviso. LINAK non può garantire la disponibilità dei propri prodotti e si riserva il diritto di interrompere la vendita in qualsiasi momento. E' responsabilità dell'utente verificare la compatibilità dei prodotti LINAK per una specifica applicazione. Tutte le vendite sono soggette ai "Termini e condizioni di vendita e fornitura LINAK ITALIA" disponibili sui siti web LINAK.

Il nome e logo LINAK sono marchi registrati e di proprietà di LINAK A/S. Tutti i diritti sono riservati.

LINAK ITALIA Srl  
Via del Commercio, 27  
20090 Buccinasco (MI)  
T. 02 48 46 33 66  
F. 02 48 46 82 52  
info@linak.it  
www.linak.it